

E-Scooter
Bedienungsanleitung

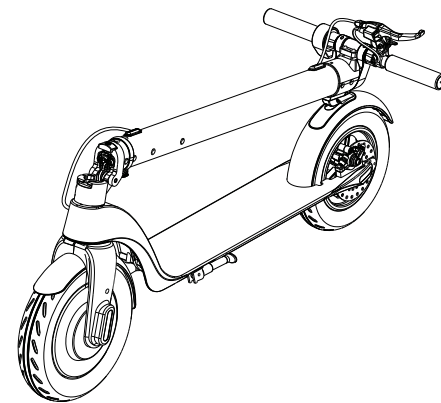
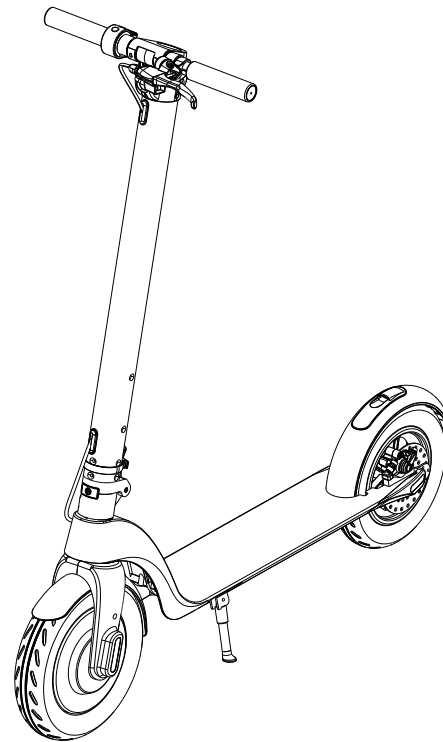

Über die Bedienungsanleitung

- Herzlichen Glückwunsch zum Kauf dieses E-Scooters.
- Lesen Sie sich diese Bedienungsanleitung vor der Benutzung zu Ihrer eigenen Sicherheit sorgfältig durch.
- Bitte beachten Sie insbesondere die "Warnungen" und "Hinweise" in dieser Anleitung.

Warnungen: Unsachgemäße Bedienung kann zu Personenschäden führen.

Hinweise: Hilfreiche Ratschläge und Hinweise für die Nutzung des E-Scooters.

- Sollten Sie Fragen haben, wenden Sie sich bitte sofort an den Lieferanten,

Hinweis:

- A. Von 14 bis 16 Jahren bedarf es eines Mofa-Ausweises (Führerausweis G oder M).
- B. Menschen mit körperlichen Einschränkungen sollten zuvor abklären, ob Sie den Scooter sicher bedienen können.
- C. Fahre niemals unter dem Einfluss von Drogen oder Alkohol.

ACHTUNG!

DIE UNSACHGEMÄSSE VERWENDUNG DES SCOOTERS UND/ODER DIE NICHTBEACHTUNG DIESER BEDIENUNGSANLEITUNG KANN ZU SCHWEREN KOERPERVERLETZUNGEN FUEHREN. DER VERKAEUFER UEBERNIMMT KEINE VERANTWORTUNG FUER VERLETZUNGEN, DIE DURCH UNSACHGEMAESSEN GEBRAUCH UND MISSACHTUNG DER BEDIENUNGSANLEITUNG ENTSTANDEN SIND.

Inhaltsübersicht

1. Sicherheitshinweise.....	3-5
2. Produkthanleitung.....	6-10
3. Wie man den Scooter fährt.....	11-12
4. Anleitung zum Akku.....	13-14
5. Technische Details.....	15-16

1 Sicherheitshinweise

1.1 Sicherheit

Jedes Fahrzeug birgt Risiken, auch ein E-Scooter. Zu Ihrer Sicherheit sollten Sie lernen, sicher zu fahren und die örtlichen Regeln zu befolgen.

- Bitte überprüfen Sie vor der Fahrt, ob die Reifen beschädigt sind und die Bestandteile festsitzen.
- Bitte unternehmen Sie mit dem Scooter nichts, was anderen Personen oder deren Eigentum schaden könnte.
- Jeder Umbau des Scooters ist verboten, da er seine Leistung verändert oder die Struktur beschädigt, was zu schweren Verletzungen führen kann.
- Bitte stellen Sie den Scooter nicht ins Wasser, da dies nicht nur den Scooter beschädigt, sondern auch einen Sicherheitsunfall verursachen kann.

1.2 Vorsichtsmassnahmen

Bitte beachten Sie, dass Sie das Gleichgewicht verlieren, stürzen oder hinfallen können, wenn Sie einen E-Scooter fahren. Um Verletzungen zu vermeiden, sollten Sie sich mit dieser Anleitung vertraut machen und den E-Scooter in gutem Zustand halten.

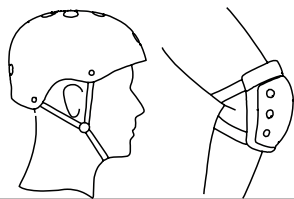

Vor dem Fahren sollten Sie Sicherheitsvorkehrungen treffen, z.B.: Sportkleidung, Helm, Knie- und Ellenbogenschoner usw. tragen.



Fahren Sie nicht im Regen.

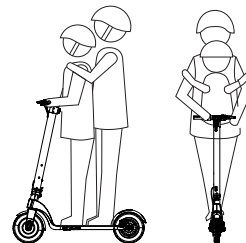

Fahren Sie NICHT mit Ladung.
Fahren Sie NICHT mit zwei oder mehr Personen,
sondern nur allein

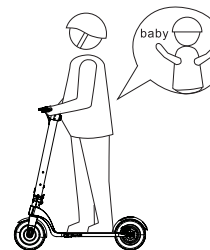

Personen zwischen 14 und 60 Jahren dürfen das
Produkt benutzen, Schwangere dürfen nicht mit dem
Scooter fahren.

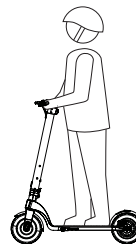

Max Belastung 100Kg



Fahren Sie NICHT, nachdem Sie Alkohol getrunken
oder Medikamente eingenommen haben.

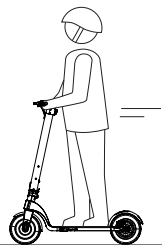

⚠ Telefonieren Sie NICHT und hören Sie keine Musik, wenn Sie mit dem Scooter fahren.

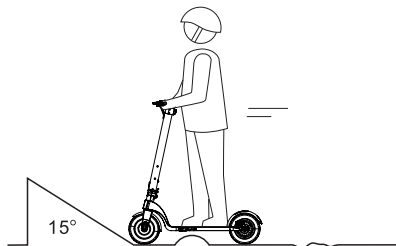

⚠ Achten Sie auf Strassen mit Hindernissen, Sandstein, Pfützen, Schlamm, Nässe, Eis und Schnee, Steigungen (Winkel $>15^\circ$), Treppen und dunkle Bereiche, wenn Sie unterwegs sind.

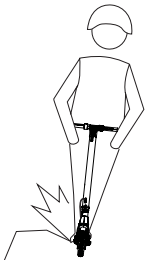

⚠ Verwenden Sie das Gerät NICHT in gefährlichen Bereichen, wie in der Nähe von gefährlichen Stoffen, Dämpfen oder Flüssigkeiten.

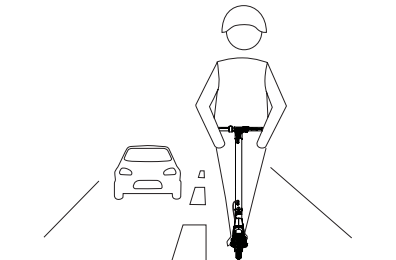

⚠ Fahren Sie NICHT im Strassenverkehr.

2 Produktanleitung

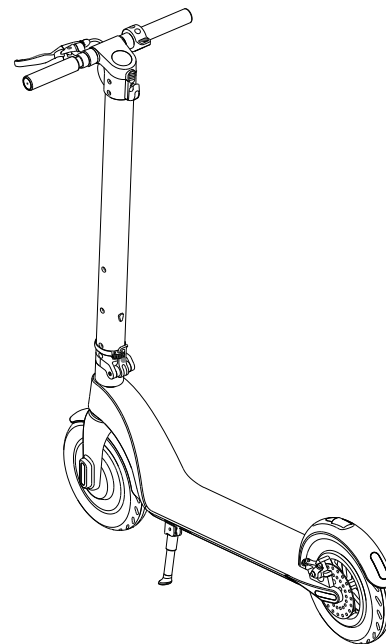

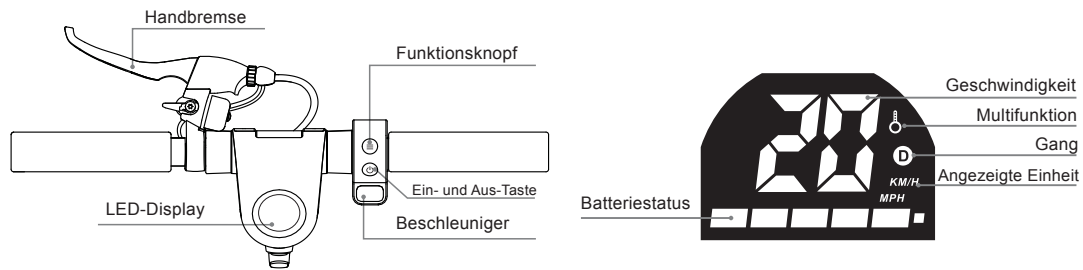

Anleitung für die Knöpfe

1. **Ein/Aus-Schalter:** Drücken Sie lange auf die Ein-/Aus-Taste, um das Gerät ein-/auszuschalten
2. **Funktionsknopf:**
 - A: Funktionstaste kurz drücken: Zyklus zum Wechseln der Gänge.
 Einsteigermodus: Die Ganganzeige wird nicht angezeigt.
 Normaler Modus: Ganganzeige zeigt weiss.
 Sportmodus: Ganganzeige zeigt rot.
 - B: Drücken Sie zweimal kurz den Funktionsknopf, um die Scheinwerfer ein- und auszuschalten. Die Rücklichter sind immer eingeschaltet.
3. **Beschleuniger:** Drücken Sie die Beschleunigungstaste, um zu starten und zu beschleunigen.
4. **Bremse:** Halten Sie den Bremsgriff zum Bremsen fest. Treten Sie leicht auf das hintere Schutzblech, um die Bremsen zu unterstützen.
5. **Cruise-Modus:** Halten Sie die aktuelle Geschwindigkeit für 6 Sekunden, um in den Cruise-Modus zu gelangen; verlassen Sie den Cruise-Modus, wenn Sie erneut den Beschleuniger oder die Bremse drücken.

Montageanleitung

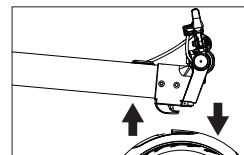
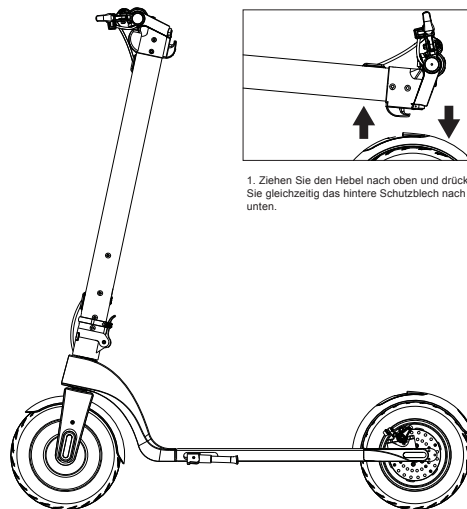

1. Ziehen Sie den Hebel nach oben und drücken Sie gleichzeitig das hintere Schutzblech nach unten.

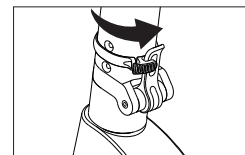

2. Heben Sie die Säule an. Befestigen Sie den Klappschlüssel. Und verwenden Sie den Faltschlüssel mit dem Befestigungsring für den Faltschlüssel.

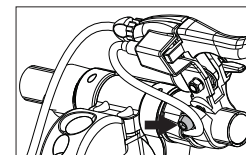

3. Befestigen Sie den Bremshebel mit einem M5 Sechskantschlüssel.

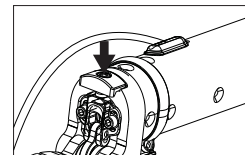

5. Stellen Sie Faltschraube entsprechende

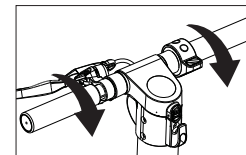

6. Ziehen Sie den Lenker fest.

2.2 Fold-Anleitung

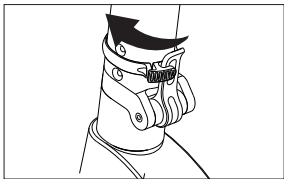

1. Den Befestigungsring lösen.

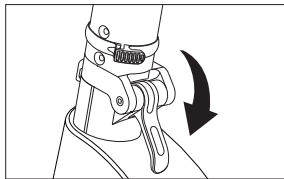

2. Den Verschluss öffnen.

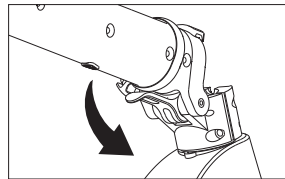

3. Die Säule senken und öffnen.

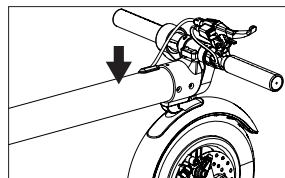
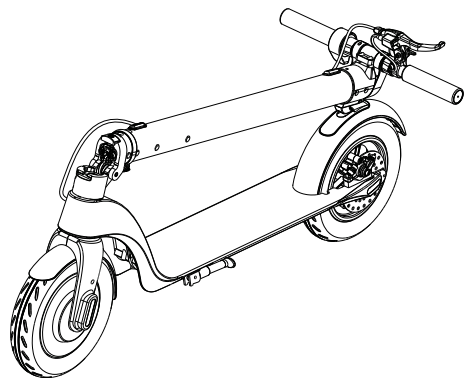

4. Richten Sie den Haken auf das Loch im hinteren Schutzblech aus und drücken Sie ihn nach unten.

2.3 Anleitung zum Ausbau und Einbau des Akkus

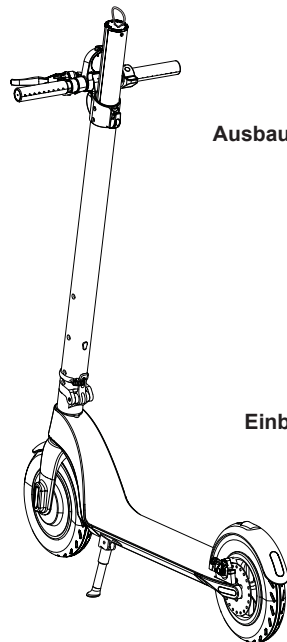

Ausbau

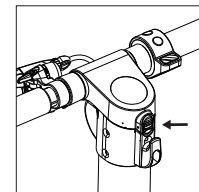

1. Ziehen Sie die Verriegelung der Abdeckung nach oben und drücken Sie darauf.

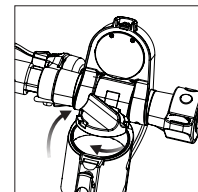

2. Schrauben Sie die Abdeckung des Akkus ab.

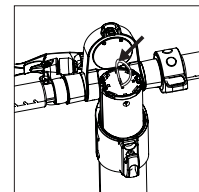

3. Ziehen Sie den Akku gerade nach oben, um den Akku zu entfernen

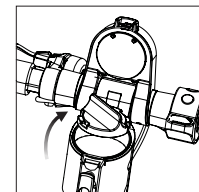

4. Öffnen Sie die Abdeckung des Armaturenbretts und den Deckel des Akkus

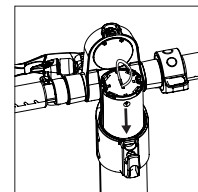

5. Richten Sie die Nut des Akkus an der Nut in der Säule aus und legen Sie den Akku langsam hinein (achten Sie bitte auf die Richtung der Nut).

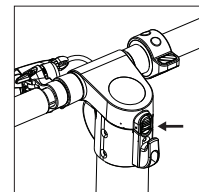

6. Ziehen Sie den Akku-Deckel fest und drücken Sie die Verriegelung der Armaturenbrettaabdeckung nach unten, um die installation abzuschliessen.

3 Wie man den Scooter fährt

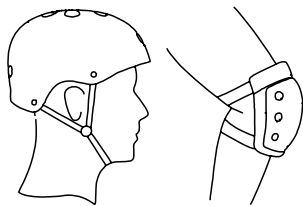

Bitte tragen Sie Helm, Knieschoner, Ellbogenschützer, wenn Sie den Scooter fahren lernen.

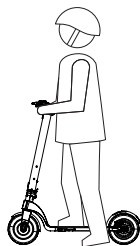

2. Stellen Sie einen Fuss auf das Pedal, stossen Sie sich mit Ihrem starken Bein vom Boden ab.

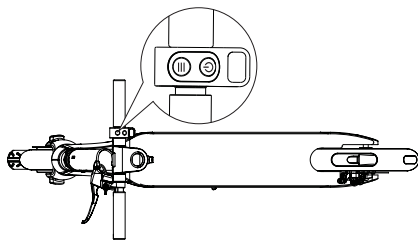

1. Drücken Sie die Ein-/Aus-Taste für 2 Sekunden.

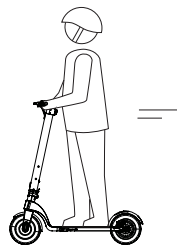

3. Balancieren Sie mit beiden Füßen auf Ihrem Scooter, sobald Sie genügend Schwung haben.

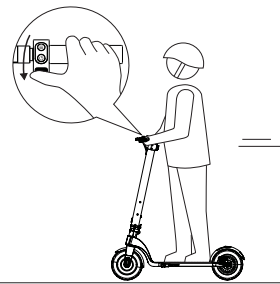

4. Drücken Sie den Beschleuniger leicht mit der rechten Hand, um zu starten und drehen Sie den Griff, um zu wenden.

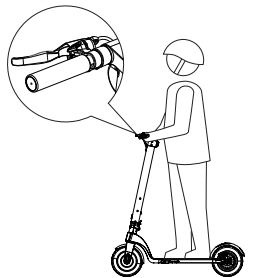

6. Drücken Sie den Bremshebel, um zu bremsen, und drücken Sie leicht auf das hintere Schutzblech, um die Bremse zu unterstützen.

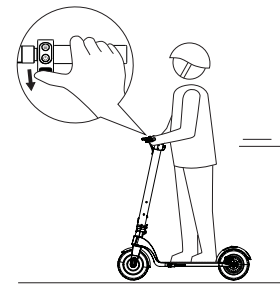

5. Drücken Sie den Beschleuniger runter, um schneller zu fahren. Fahren Sie nicht zu schnell.



7. Wenn der Scooter anhält oder mit geringer Geschwindigkeit fährt, können Sie absteigen.

4 Anleitung zum Akku

Diese Anleitung zeigt Ihnen, wie Sie den Akku aufladen und pflegen, sowie einige Sicherheitshinweise und die technischen Daten. Bitte verwenden Sie den Akku entsprechend dieser Anleitung, um die Lebensdauer und die Leistung des Akkus zu verlängern.

4.1 Akku-Parameter

Name	Parameter	Name	Parameter	Name	Parameter
Tyo	Li-Ion-Akku	Betriebstemperatur	0°C-34°C	Lagerzeit (-10°C-40°C)	3 Monate (volle Ladung)
Ladezeit	3-4 Stunden	Ladetemperatur	0°C-35°C	Anfangsvolumen	6.4Ah
Spannung	36V	Maximale Ladespannung	42V	Max. Ladestrom	2A

4.2 Akku-Sicherheit

Verwenden Sie den Akku nicht weiter, wenn die folgenden Bedingungen eintreten:

- Der Akku des elektrischen Scooters darf nur in diesem Scooter verwendet werden.
- Geruch oder übermäßige Hitze; auslaufende Substanzen.
- Achten Sie darauf, dass Kinder und Tiere den Akku nicht berühren. Ziehen Sie den Stecker des Ladegeräts ab, bevor Sie den Akku einbauen oder fahren. Während des Ladevorgangs ist es sehr gefährlich, irgendetwas zu tun, was mit Elektrofahrzeugen zu tun hat.

Hinweis: Wenn die Innentemperatur des Akkus 45°C überschreitet, ist der Akku geschützt.

- ⚠ Laden Sie den Akku nicht bei hohen Temperaturen (45°C) oder in einer Umgebung mit hohen Temperaturen (40°C) auf.
- ⚠ Verwenden Sie zum Aufladen des Scooters nur das Original-Ladegerät.

4.3 Aufladeschritte

- Öffnen Sie die Abdeckung des Ladeanschlusses, stellen Sie sicher, dass der Ladeanschluss sauber und trocken ist.
- Verbinden Sie das Ladegerät mit dem Akku und das andere Ende mit dem Stromnetz (100V-240V; 50/60Hz). Stellen Sie sicher, dass die Ladeanzeige leuchtet.
- Wenn sich die Kontrollleuchte am Ladegerät ändert, bedeutet dies, dass der Ladevorgang normal ist. Andernfalls überprüfen Sie, ob die Verbindung erfolgreich war.
- Wenn die Anzeige auf dem Ladegerät die Farbe wechselt, zeigt dies an, dass der Akku zu 99% gefüllt ist. Bitte beenden Sie den Ladevorgang; eine längere Überladung beeinträchtigt die Lebensdauer des Akkus.

Auflademethode 1:

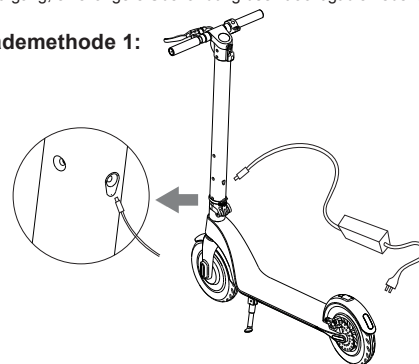

Auflademethode 2:

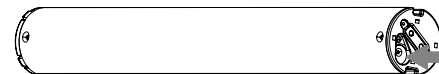

Hinweis:

Decken Sie den Ladeanschluss mit der Staubschutzkappe ab, damit kein Metall den Ladeanschluss berührt und einen Kurzschluss verursacht, wenn der Ladevorgang beendet ist.

5 Technische Details

	TWHEELS E-Scooter
Produkt	
Details zum E-Scooter	
Grösse, ausgeklappt	1073*401*1176mm
Grösse, eingeklappt	1073*401*450mm
Höhe (Pedal bis zum Boden)	110mm
Nettogewicht	12,5kg
Grundlegende Infos	
Kapazität	36V/6.4Ah
Leistung des Antriebs	250W/350W
Reichweite pro Aufladung	15-25km
Max. Geschwindigkeit	20km/h
Max. Ladungsvermögen	100kg
Steigwinkel	15°
Details zum Ladegerät	
Eingangsspannung	100-240Vac
Frequenz	50-60Hz
Ausgangsspannung	42V
Ausgangsstrom	2A
Lagertemperatur	-10°C-35°C

Bedenken Sie bei der Wartung folgende Punkte:

- Vergewissern Sie sich, dass das Ladegerät und die Ladeleitung des Scooters nicht angeschlossen sind und stellen Sie sicher, dass der Scooter ausgeschaltet ist.
- Wischen Sie das Gehäuse mit einem weichen Tuch ab, um den Scooter zu reinigen. Bitte geben Sie nicht mehr Schmieröl auf die Lager, wenn Sie die Wartung durchführen.

⚠ Warnung

- Es ist verboten, elektrische Scooter mit einem Wasserstrahl zu reinigen oder in Flüssigkeit zu tauchen. Dies führt zu einer dauerhaften Beschädigung der elektronischen Geräte.

Lagerung

- Bitte laden Sie Ihren Scooter vor der Lagerung auf, um zu verhindern, dass sich der Akku zu lange entlädt. Bitte laden Sie den Akku mindestens einmal alle drei Monate auf.
Wenn die Umgebungstemperatur bei der Lagerung niedriger als 0° C ist, laden Sie den Scooter bitte nicht auf. Bitte stellen Sie ihn in die Innentemperatur (über 10° C) und laden Sie ihn dann auf. Die Lagertemperatur beträgt - 10° C bis 35° C.
Bitte bewahren Sie den elektrischen Scooter an einem geeigneten Ort im Haus, trocken und bei angemessener Temperatur auf. Sie können den elektrischen Scooter abdecken um ihn vor Staub zu schützen.

⚠ Warnung

- Um die Sicherheit des Benutzers zu schützen, darf der Benutzer den Scooter nicht zernehmen, andernfalls verliert er automatisch den Anspruch auf die Wartungsgarantie des Produkts.